

MP SERIE

Eichfähiger Wiegehubwagen



Multifunktionsanzeiger mit hervorragender Ablesbarkeit



Echte Wiegung mit 4 eichfähigen Wägezellen



interner Blei-Vlies-Akku mit Abschaltautomatik

erhältlich mit Thermodrucker

MP-P mit Thermodrucker

Eichfähig wiegen mit Mobilitätsvorteil!

Hier kommt die Waage zur Ware – handlich und schnell. Denn mit dem robusten Wiegehubwagen können Paletten dort gewogen werden, wo sie stehen und müssen nicht zeitaufwendig zur nächsten Waage transportiert werden. So können beispielsweise Warenein- und ausgangskontrollen völlig unkompliziert direkt in der Ladezone durchgeführt werden.



www.cas-waagen.de

**Technische Spezifikationen**

	MP		MP-P	
Höchstlast	1.500 kg	2.000 kg	1.500 kg	2.000 kg
Teilung	0,5 kg	1 kg	0,5 kg	1 kg
Anzeige	6-stellige LCD-Anzeige (24 mm) mit Hinterleuchtung			
Tastatur	5 Funktionstasten, 10 numerische Tasten Tastatur sperrbar			
Drucker	---		Thermodrucker	
Messmethode	Gewichtsermittlung mittels 4 eichfähiger Wägezellen			
Stromversorgung	wechselbarer Blei-Vlies-Akku-Pack 6V/12 Ah mit Ladegerät			
Akkubetrieb ¹	bis zu 85 Stunden ¹			
Akkuladezeit	10 Stunden			
Maße Gabel (B×T)	172 mm × 1140 mm			
Maße Gerät (B×T×H)	540 × 1600 × 1155 mm (max. Hub: 190 mm)			
Gewicht	139 kg			
Betriebstemperatur	-10°C bis +40°C			

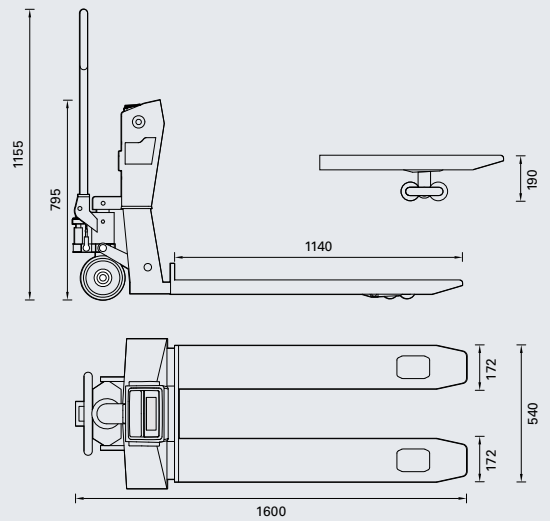

¹ Akkulaufzeiten sind Richtwerte und nutzungsabhängig, bei abgeschalteter Hinterleuchtung, 25°C Raumtemperatur, nicht gealtertem Akku



Das Akku-Pack lässt sich im MP aufladen oder kann zum externen Laden bzw. Austauschen einfach entnommen werden



Alles griffbereit: Werkzeuge, technische Unterlagen, etc. können in den Seitenboxen aufbewahrt werden



Fußpedal zur Schnellabsenkung

Produktmerkmale

- eichfähig
- echte Wiegung mittels 4 eichfähiger Wägezellen
- Thermodrucker serienmäßig bei MP-P
- robuste Konstruktion
- hochbeständige Industrielackierung
- Abmessungen abgestimmt auf Europaletten
- abriebfeste, gummierte Lenkräder
- Lastrollen mit Tandem-Bereifung aus Polyurethan für ein leichtgängiges Manövrieren bei Unebenheiten
- hydraulische Niveauregulierung
- Fußpedal für Schnellabsenkung
- 2 seitliche Aufbewahrungsboxen
- ausdauernder Akku mit Abschaltautomatik
- Akku-Pack einfach austauschbar
- Gewichts-Backup bei Stromausfall
- druckbare Benutzertexte
- hinterleuchtete, 6-stellige LCD-Anzeige (24 mm hoch)
- 10 numerische Tasten mit zusätzlicher Funktionsbelegung
- 5 Funktionstasten – 2 individuell belegbar
- Bedientasten sperrbar
- Speicher für 20 HI/LO-Referenzwerte
- Haltefunktion mit Mittelwert, Höchstwert, Einfrieren, Tierwiegen
- Stückzählfunktion
- Prozentbestimmung
- Hi-Lo-Grenzwertfunktion
- akustische Alarmfunktion
- Echtzeituhr



Der MP-P verfügt über einen integrierten Thermodrucker

Der MP wiegt zuverlässig und präzise mittels vier eichfähiger Wägezellen. Zahlreiche Funktionen unterstützen z. B. bei der Wareneingangskontrolle, beim Kommissionieren oder Dosieren.



Brackestraße 1
38159 Vechelde
www.cas-waagen.de

Ihr CAS Fachhändler